

取扱説明書

VESA変換金具

型番

FFP-LC864

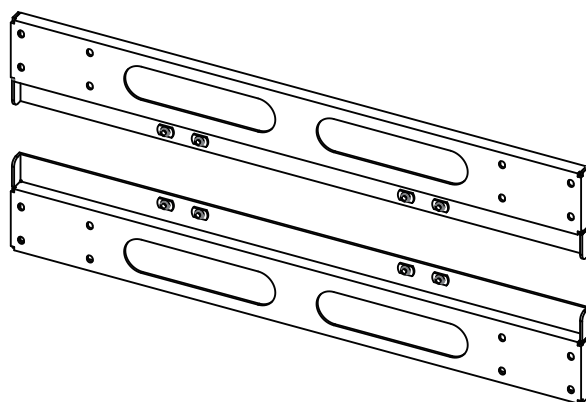

お買い上げいただき、まことにありがとうございました。

■ご使用前にこの取扱説明書をよくお読みください。

■特に「安全上のご注意」は必ずお読みください。

■お読みになった後は、いつでも取り出せる場所に大切に保管してください。

目次

■ 安全上のご注意	1
■ 製品概要	2
■ 梱包内容	2
■ ディスプレイに「変換金具」を取り付ける	3
■ 「変換金具」に「ブラケット」を取り付ける	4
■ ディスプレイと「変換金具」、「変換金具」と「ブラケット」の取り付け位置について	5-6
■ 保証書	7

安全上のご注意

必ずお守りください

お使いになる人や他の人への危害、物的損害を未然に防止するため、必ずお守りいただきたいことを、次の表示で区分しています。

 警告 この表示の欄は「死亡または重症を負うことが想定される危害の程度」です。	 注意 この表示の欄は「傷害を負うことが想定されるか、または物的損害の発生が想定される危害・損害の程度」です。
---	---

お守りいただきたい内容の種類を、次の絵表示で区分し、説明しています。

 この絵表示は、絶対にしてはいけない「禁止」内容です。	 この絵表示は、してはいけない「禁止」内容です。
 この絵表示は、必ず実行していただきたい「指示」内容です。	 この絵表示は、気をつけていただきたい「注意」内容です。
 この絵表示は、指に気をつけていただきたい「注意」内容です。	

警告

 ディスプレイを本製品に取り付け、取り外しを行う際は、必ず2人以上で作業を行ってください。指示人数未満での作業はディスプレイの落下などによる破損・けがの原因となります。

 本製品の改造・変更は行わないでください。ディスプレイの落下や破損など事故の原因となります。

 ディスプレイの設置後は、メンテナンス時以外にネジをゆるめたり、はずしたりしないでください。ディスプレイの落下など事故の原因となります。

 壊れた部品を使用しないでください。落下によるけがの原因となります。万一、部品が壊れた場合には販売店にご相談ください。

注意

 本製品の設置については、販売店や工事店にご相談ください。お客様による工事は一切行わないでください。本製品やディスプレイの破損、けがの原因となります。

 本製品はVESA規格に準拠した製品です。それ以外のディスプレイは取り付けられません。

 本製品は直接壁面などに取り付けると液晶テレビの落下による破損・けがの原因となります。

 安全確保のため、ボルトやネジ類は所定の場所に確実に締め付けてください。

本製品は生産より出荷に至るまで厳重に検査しておりますが、万一製品に破損またはご使用に支障をきたす場合は、誠に恐れ入りますが購入先または下記宛先までお問合せください。

日本フォームサービス株式会社

電話：03-3636-0011(代表) ホームページ：<http://www.forvice.co.jp> メール：info@forvice.co.jp

製品概要

VESA変換金具

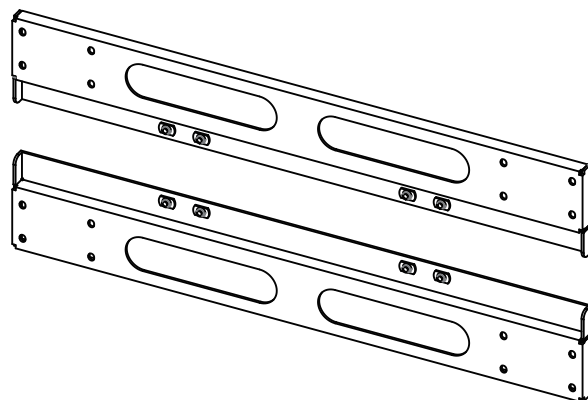

型番	FFP-LC864
質量	約6.0kg

梱包内容

部品、付属品

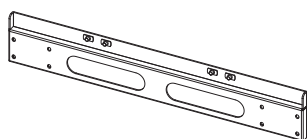

VESA 変換金具 … 2 個

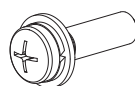

ナベセムスネジ

M6×16 …4 本 (ディスプレイ取付用)
M8×16 …4 本 (ディスプレイ取付用)
M8×20 …4 本 (金具取付用)

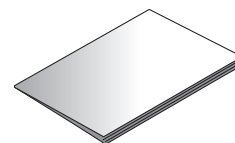

取扱説明書 …1 部

ディスプレイに「変換金具」を取り付ける

「変換金具」に付属している「ナベセムスネジ」で、ディスプレイに「変換金具」を取り付けてください。

使用する工具

プラスドライバー（別売）

※使用するディスプレイのサイズによって、取り付けるネジ穴の位置が変わる場合があります。5～6ページの『ディスプレイと「変換金具」、「変換金具」と「ブラケット」の取り付け位置について』を参照して作業を行ってください。

【ヨコ設置の場合】

【タテ設置の場合】

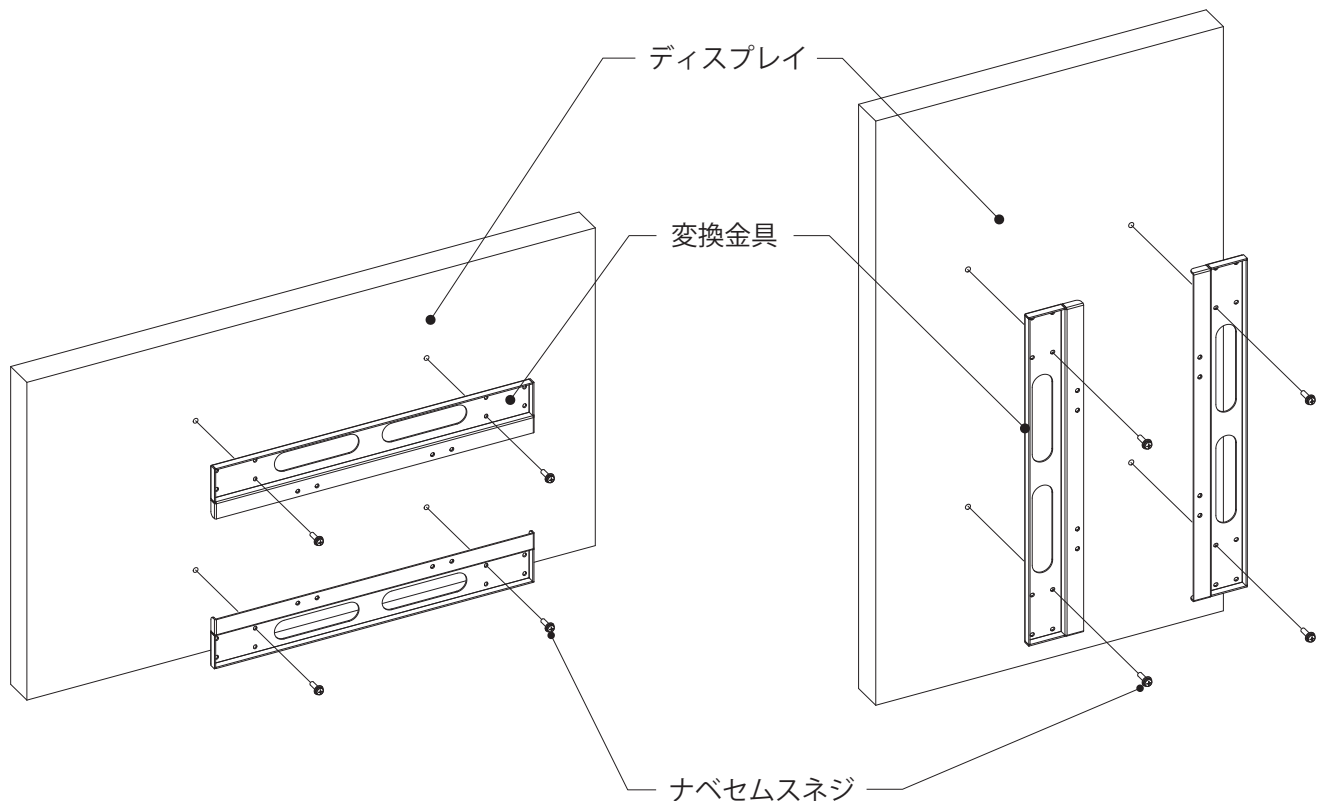

※イラストのディスプレイはイメージです。



ネジは確実に締め付けてください。ディスプレイの落下などによる破損・けがの原因となります。



取り付けの際は、取付穴深さをディスプレイ取扱説明書・メーカーホームページなどでご確認の上、深さに合ったネジを選定してください。

「変換金具」に「ブラケット」を取り付ける

「変換金具」に付属している「ナベセムスネジ(M8×20)」で「変換金具」に「ブラケット」を取り付けてください。

使用する工具

プラスドライバー (別売)

※使用するディスプレイのサイズによって、取り付けるネジ穴の位置が変わる場合があります。5～6ページの『ディスプレイと「変換金具」、「変換金具」と「ブラケット」の取り付け位置について』を参照して作業を行ってください。

【ヨコ設置の場合】

【タテ設置の場合】

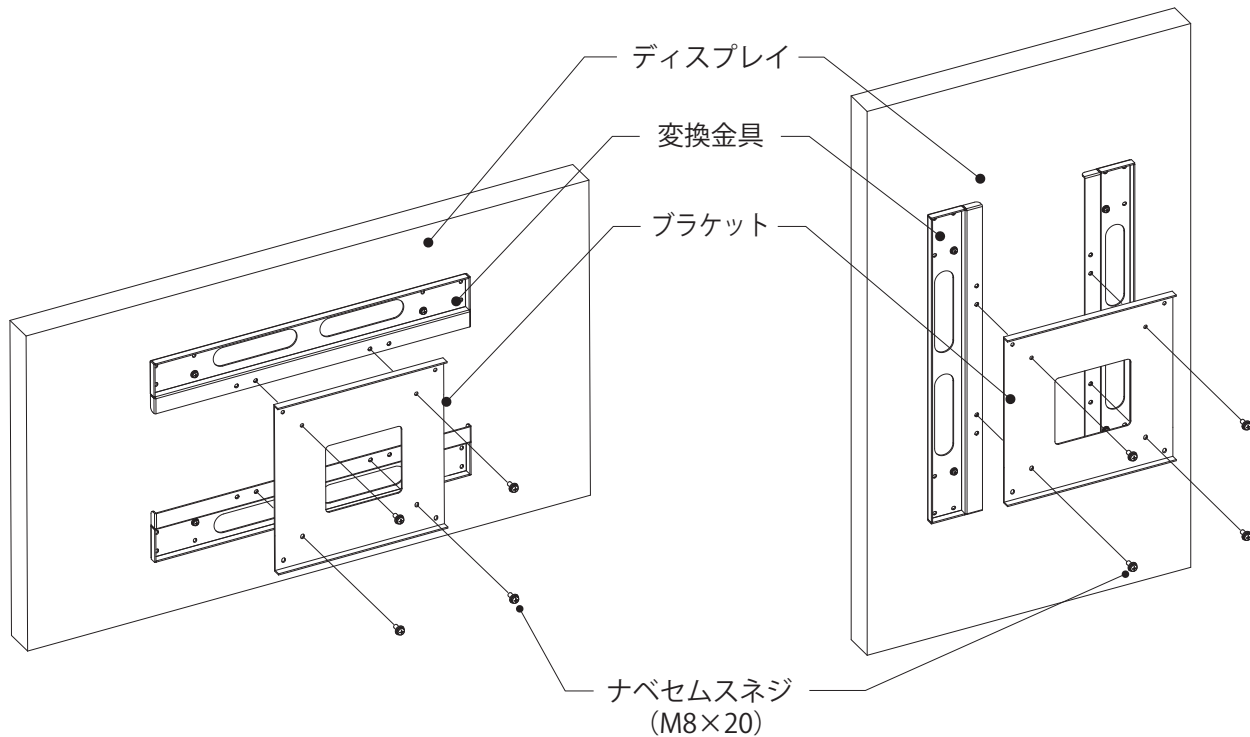

※イラストの「ディスプレイ」と「ブラケット」はイメージです。



ネジは確実に締め付けてください。ディスプレイの落下などによる破損・けがの原因となります。

ディスプレイと「変換金具」、「変換金具」と「ブラケット」の取り付け位置について

取り付けるディスプレイのサイズによって、ディスプレイに「変換金具」を取り付ける際と「変換金具」に「ブラケット」を取り付ける際のネジ穴位置が変わる場合がありますので、下図を参考に付けてください。

【ヨコ設置の場合】

○がディスプレイと変換金具の取り付け位置
 ⊙が変換金具とブラケットの取り付け位置

■VESA300×300 ⇒ VESA600×400

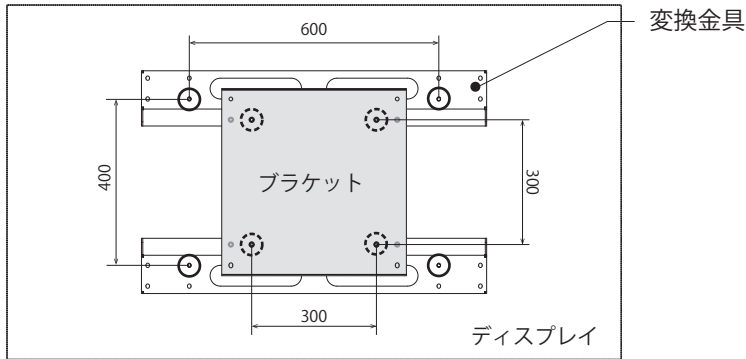

■VESA300×300 ⇒ VESA600×500

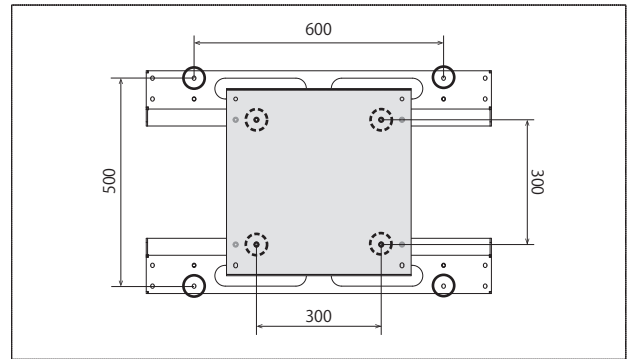

■VESA300×300 ⇒ VESA800×400

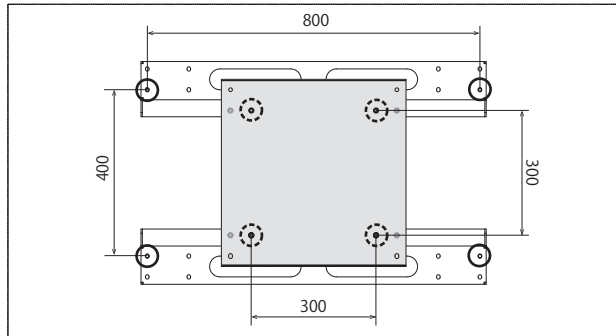

■VESA300×300 ⇒ VESA800×500

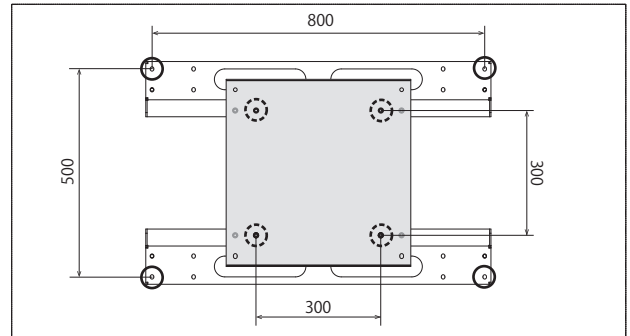

■VESA400×400 ⇒ VESA600×500

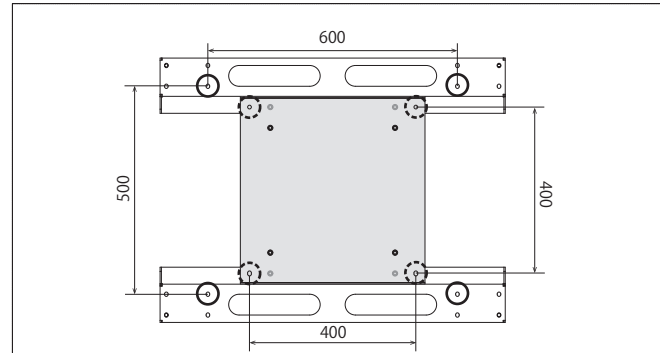

■VESA400×400 ⇒ VESA600×600

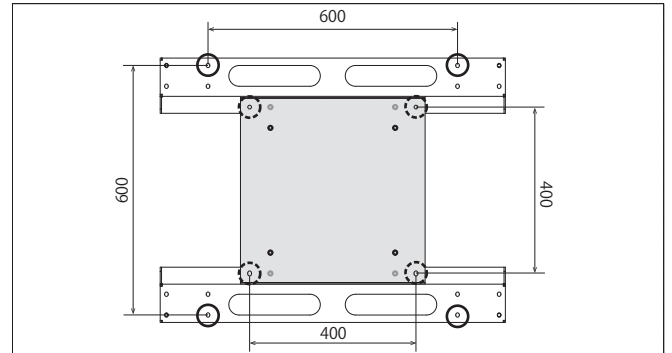

■VESA400×400 ⇒ VESA800×500

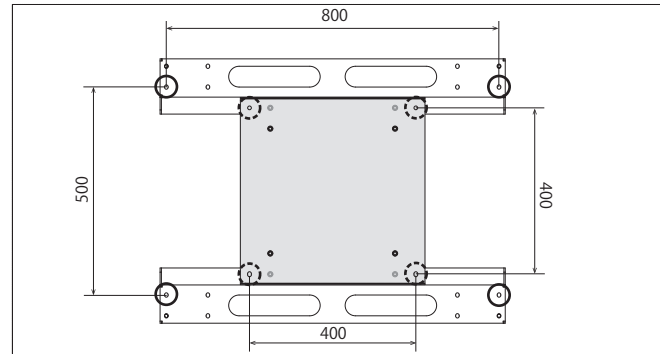

■VESA400×400 ⇒ VESA800×600

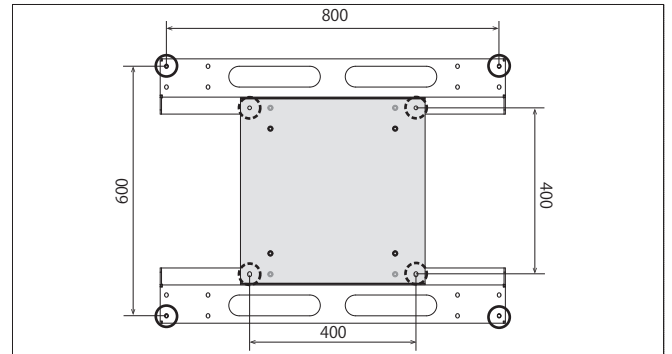

○がディスプレイと変換金具の取り付け位置
 ⊙が変換金具とブラケットの取り付け位置

【タテ設置の場合】

